



floraworld[®]
LEBEN IM GARTEN

Ideal für Heimwerker

Profi-Zaun selbst gemacht



Maschen • Draht • Zaun

Wissenswertes ...

Traditioneller Maschen-Draht-Zaun.

Einfach und schnell vor Ort mittels Rollengeflecht. Simple Montage durch übersichtliche Modulbauweise.

Mehrfach-Schutz für viele Jahre.

Alle Teile sind UV- und wetterbeständig. Metallteile sind chemisch vorbehandelt und zinkphosphatiert, Pfosten sind pulverbeschichtet, Geflecht ist verzinkt und kunststoffummantelt.



Einfache Planung

mit unserem *Zaunplaner* unter www.ej-product-solutions.de

Wichtige Angaben

1	5 6	▶	9	2	10 11
Pfosten-Höhe [mm]	Pfosten-/Schellen Ø [mm]	Anzahl Spanndraht-Halter	Geflecht-Höhe [mm]	Streben-Länge [mm]	Tor-Höhe [mm]
1200	34	3	500	1200	--
1200	34	3	800	1200	800
1500	34	3	1000	1500	1000
1750	34	3	1250	1750	1250
2000	34	3	1500	2000	1500
2250	40	3	1750	2250	1750
2600	40	4	2000	2500	2000

Tor-Schellen Ø 60 [mm] 5 6

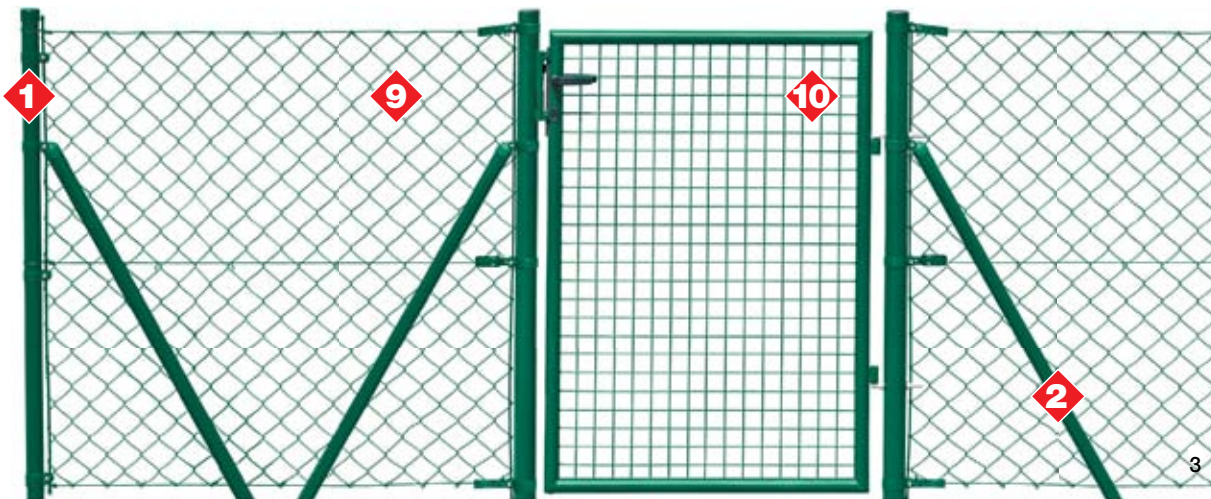

Maschen-Draht-Zaun, Viereckgeflecht mit Einzeltor;

INDEX

Werkzeuge: Maßband, Richtschnur, Spaten, Wasserwaage, Maulschlüssel 7/10/19, Kombizange, Seitenschneider;

Zum Betonieren: 10lt Eimer, Betontrug, Kelle, Rührwerk, Fertigmischung Feinbeton oder 6 Teile Schotter (0-16) zu 1 Teil Zementgemisch.

1. Zaun-Pfosten
2. Streben
3. Spann-Stäbe
4. Draht-Spanner
5. Schelle mit Haken-Schraube
6. Schelle
7. Spann-Draht
8. Binde-Draht
9. Viereck-Geflecht
10. Einzel-Tor
11. Doppel-Tor

- ▶ Spanndraht-Halter
- ▶ Schellen-Anschlag

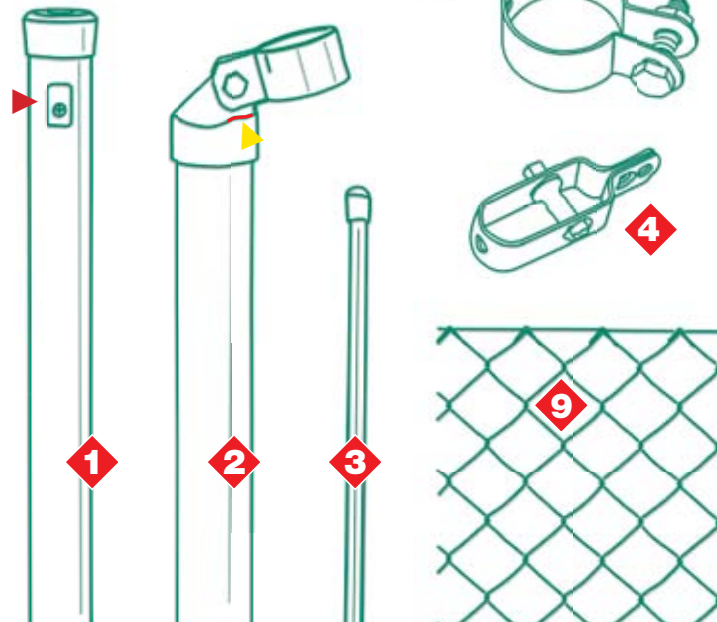

Zaun-Verlauf 01

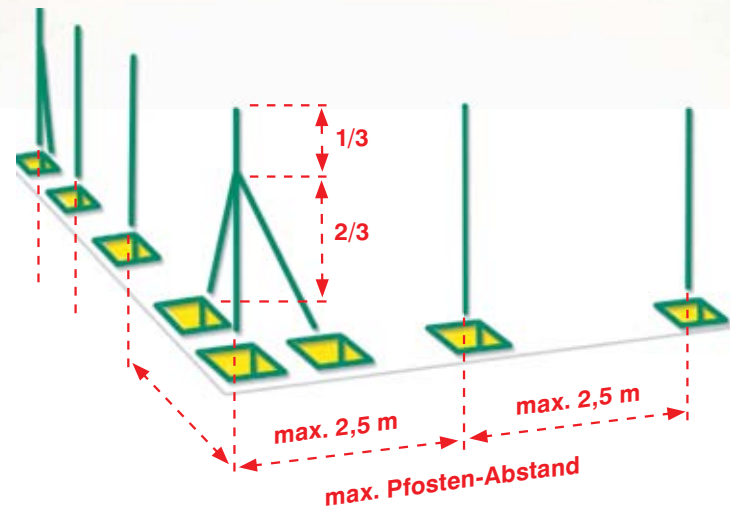
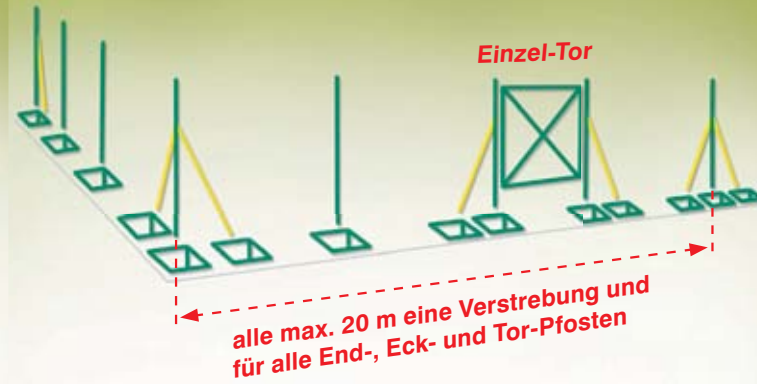

!

Zuerst den Zaunverlauf festlegen und dabei alle lokalen baurechtlichen Bestimmungen beachten! Besonderes Augenmerk auf Eck-, End- und Tor-Pfosten legen. Tor-Lage und Geländegefälle einplanen.

Für alle Eck-, End- und Tor-Pfosten und alle 20 m Verstreibungen vorsehen. Alle max. 2,5 m einen Pfosten setzen. Bitte vorher alle Punkte durchlesen.

02 Tor setzen

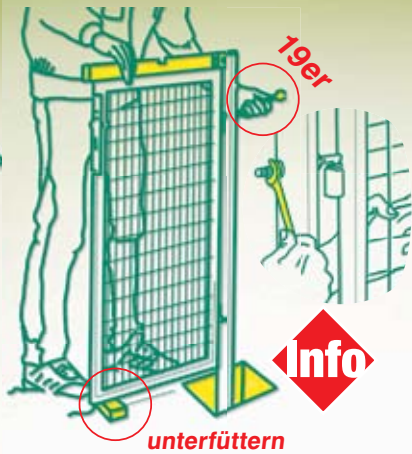

unterfüttern

Für Tor-Pfosten (Ø 60 mm) Fundament-Löcher lt. Pkt. 03 erstellen. Tor-Flügel mit Holz-Keil unterfüttern und waagrecht ausrichten. Pfosten an zwei Seiten

senkrecht ausrichten und mit Holzlatten und Schraubklemme fixieren. Beim Anschlag-Pfosten auf Funktionalität der Drücker achten.

an 2 Seiten ausrichten



Pfosten setzen 03

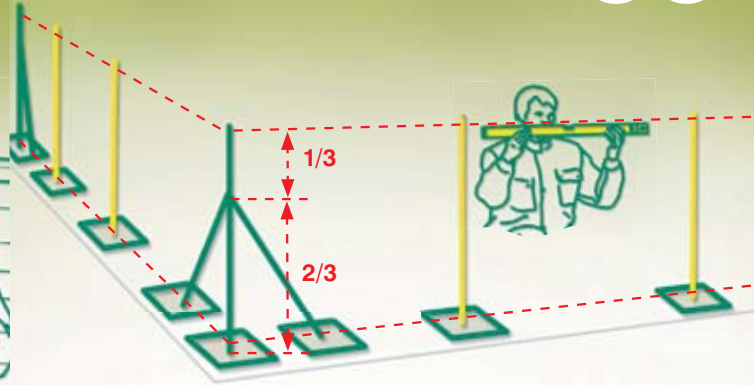

Zuerst alle Anfangs-, Eck- und End-Pfosten setzen. Jetzt Richtschnüre entsprechend dem Zaunverlauf spannen und waagrecht ausrichten. Die Lage der

restlichen Pfosten (auf Position der Spanndrahthalter achten) bestimmen und entsprechend ausrichten. Verstreibungen siehe Pkt. 04

lt. Herstellerangaben Beton entsprechend aushärten lassen. Inzwischen Anfangs-, Eck- und End-Pfosten lt. Pkt. 03 setzen und mit Richtschnüren oben und unten am Tor ausrichten.

Tipp

Richtschnur unten

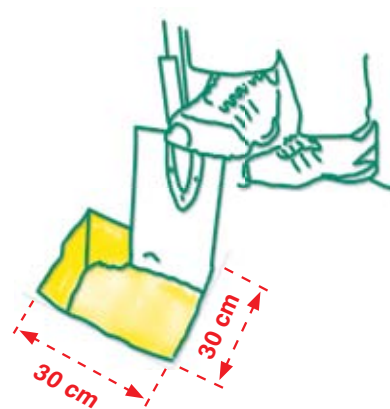
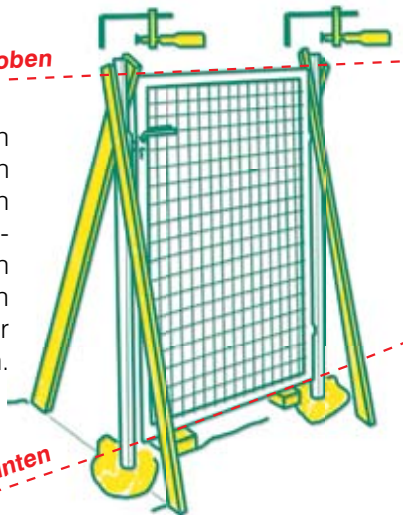

Ausheben der Fundamentlöcher mit ca. 30 x 30 cm. Die genau Tiefe (frostsicher bei ca. 80 cm) ist abhängig von der Pfosten-Höhe und der Lage des unteren

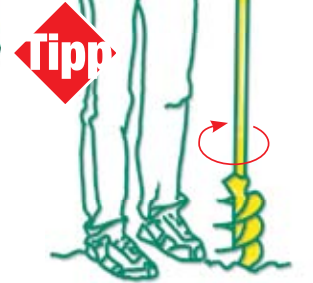

Spanndrahthalters. Alternativ können Sie auch unseren Bodenbohrer verwenden. Spart Zeit und Beton!

04 Pfosten setzen

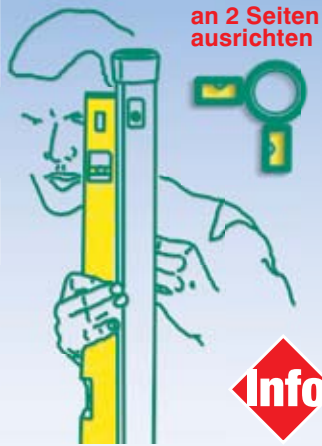

Pfosten vertikal ausrichten, dabei auf die Lage der Spanndrahthalter achten. Anfangs-, End- und Tor-Pfosten einfach verstreben und Eck-Pfosten

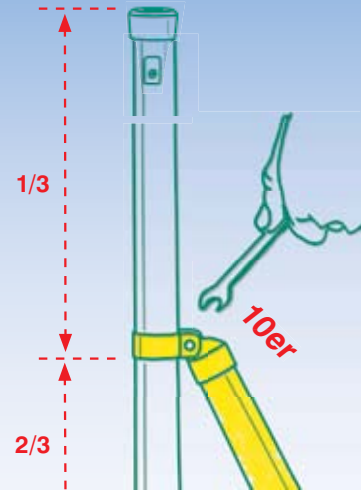

doppelt verstreben. Die Streben-Schelle im oberen Drittel fixieren. Der Streben-Winkel ergibt sich aus dem Schellen-Anschlag siehe S. 4



Um Korrosionsschäden zu vermeiden, sollte der Pfosten auf einer Schicht mittelgroben Kies stehen. Damit ist gewährleistet,

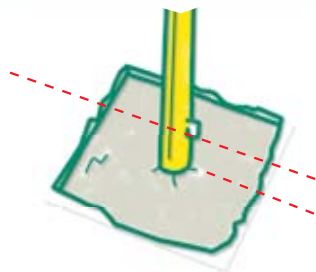

dass das Kondenswasser ablaufen kann. Vor dem Betonieren die Lage des unteren Spanndrahtalters prüfen, er sollte nur knapp über dem Boden liegen (siehe auch untere Richtschnur).

Draht spannen 05

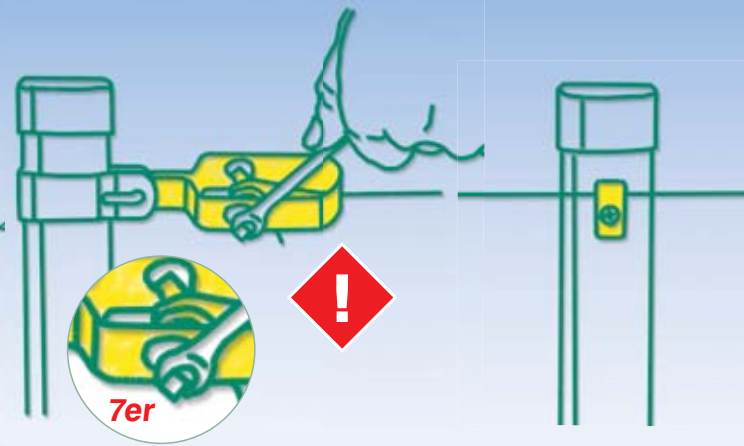

Pfosten-Schelle an Stelle des Draht-Halters montieren (Halter vorher abschrauben). Draht-Spanner mit den Schellen verschrauben und Drähte

über den Dorn mit einem Maulschlüssel spannen. Mind. 3 Spann-Drähte halten das Viereck-Geflecht (siehe Tabelle S. 3). Die Halter führen den Draht entlang der Pfosten.

Tipp: Strebenlänge = Pfostenlänge

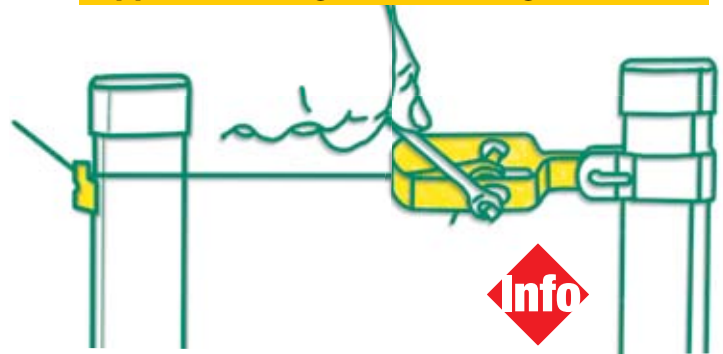

Auch am Zaun-Eck sorgen Spanndraht-Halter für die nötige Führung. Bei langen Zäunen, zum Stückeln des

Spann-Drahtes und am Zaunende verwenden sie zusätzliche Draht-Spanner.

06 Geflecht spannen

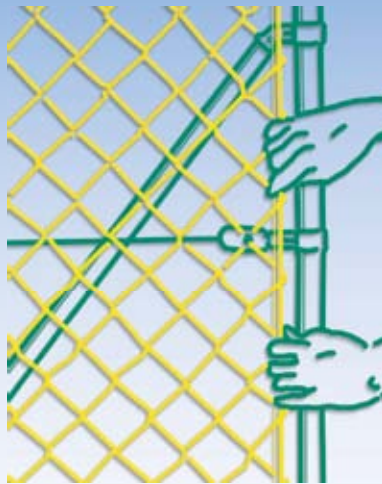
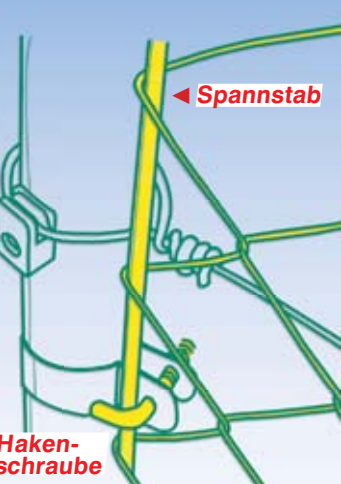

Viereck-Geflecht etwas aufrollen, Spann-Stab in die erste Maschenreihe ein-fädeln und an den Haken-schrauben einhängen.

Geflecht entlang des Zaunes aufrollen, spannen und mit dem zweiten Stab einhängen. Restliche Ma-schen abtrennen.

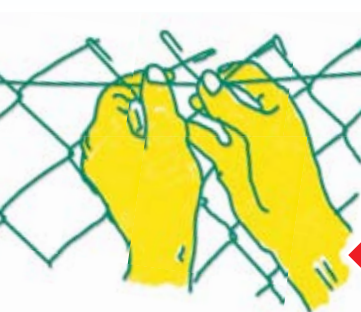

Geflechts-Maschen an der Ober- und Unterseite aufbiegen, um den Spann-Draht legen und verdrahten. Um ein Aufwölben zu vermeiden und die

Stabilität zu erhöhen, Maschen an mehreren Stellen mittels Bindedraht an dem mittleren Spann-draht befestigen.

Tipp:
Maschendrahtrollen können übergangslos miteinander verflochten werden!

Mehrfach-Schutz für viele Jahre.

Ob Regen, Schnee, Frost, Hagel, Hitze oder mechanische Beanspruchung, ein Zaun hat's nicht leicht.

Widerstandsfähigkeit und Robustheit für Material und Ausführung sind daher oberstes Gebot.

Eine Frage der Qualität!

flora world[®]
LEBEN IM GARTEN

Best.-Nr. 015762

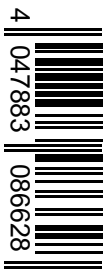

Händlerangabe

Irrtümer und Druckfehler vorbehalten

